

Schranken Typ-M Ecoline

Technische Änderungen vorbehalten!

Technische Daten:	Typ	BES-35ECO-M	BES-50ECO-M
Sperrbreite max.	mm	3500	5000
Öffnungszeit	s	ca. 3,0	ca. 6,3
Schließzeit	s	ca. 3,6	ca. 7,5
Spannung	V	230	230
Frequenz	Hz	50	50
Leistungsaufnahme	W	85	85
Gehäuse Breite	mm	300	300
Tiefe	mm	350	350
Höhe	mm	1040	1040
Gewicht ohne Baum	kg	50	50

Die Schranke

Die ECOLINE Schranke ist die Kombination aus unserer bewährten Technologie mit dem 1-Phasen-Torquemotor, einem zweckmäßigen Gehäuse und einer konventionellen Steuerung für den manuellen und automatischen Betrieb. Einfache Montage und Inbetriebnahme zeichnen die ECOLINE-Schranke weiter aus. Die Einsatzmöglichkeiten sind alle Anwendungen mit einfachen Anforderungen, wie sie zum Beispiel bei privaten Zufahrten, kleineren Parkplätzen oder bei Betrieb durch einen Pförtner vorkommen. In der Schranke ist die Basis-Steuerung und ein Endschalter integriert. Der Schrankenbaum ist in Fixlänge oder in kundenspezifischer Länge erhältlich.

Der Antrieb

Der zuverlässige Direktantrieb besteht aus dem wartungsfreien Torquemotor, dem Hebelsystem für eine harmonische und wipffreie Schrankenbaumbewegung sowie den Federn zum Ausgleich des Baumgewichts. Das Hebelsystem verriegelt den Schrankenbaum in beiden Endlagen und dennoch kann bei Stromausfall der Schrankenbaum mühelos von Hand geöffnet werden. Hierfür muss weder die Schranke geöffnet noch müssen Werkzeuge verwendet werden. Bei nachträglicher Änderung des Baumgewichtes (Anbringen von Schildern oder Kürzen des Baumes) kann die Federeinstellung einfach vor Ort durchgeführt werden. Ein automatisches Öffnen des Schrankenbaumes bei Stromausfall kann durch eine stärkere Federeinstellung erreicht werden. In den Endlagen bleibt der Motor grundsätzlich unter Spannung und die geringe Leistungsaufnahme des Motors wird in Wärme umgesetzt. Dies garantiert einen

problemlosen Betrieb bei tiefen Außentemperaturen und verhindert gleichzeitig die Kondenswasserbildung im Motor und im Gehäuse.

Das Gehäuse

Das selbsttragende zinkplattierte und phosphatierte 2 mm starke Stahlblechgehäuse ist mit einer umweltfreundlichen und UV-beständigen Kunststoffbeschichtung für einen maximalen Korrosionsschutz versehen. Standardmäßig ist das Gehäuse in RAL 2000 gelborange und die Haube in RAL 9006 Weißaluminium oder komplett in RAL 5002 ultramarinblau pulverbeschichtet. Sonderfarben sind gegen Mehrpreis lieferbar.

Die Steuerung und die allpolige Netzspannungs-Trenneinrichtung befinden sich auf der Montageplatte. Eine vormontierte Hut-schiene ermöglicht den leichten Einbau von zusätzlichen elektrischen Geräten. Die Montageplatte und der Antrieb sind durch die linksseitig angebrachte Servicetüre gut zugänglich. Die Haube kann ebenfalls nach der Entriegelung mittels Schlüssel leicht abgenommen werden.

Der Schrankenbaum

Der Schrankenbaum besteht aus einem achteckigen, 1,6 mm starken Aluminium-Spezialprofil in der Größe 100 x 55 mm. Das Profil ist mit einer weißen Kunststoffbeschichtung in RAL 9010 und roten, hochreflektierenden Folienstreifen versehen. Damit wird auch bei Nacht die maximale Sichtbarkeit erreicht. Ab einer Schrankenbaumlänge von 3,5 m ist eine Pendelstütze oder ein Auflagepfosten zwingend erforderlich. Bei begrenzter Raumhöhe „H“ ist gegen Mehrpreis ein Knickbaum erhältlich.

Die Steuerung

Mit der ECOLINE Mikrocontroller-Steuerung kann die Schranke manuell oder automatisch betrieben werden. Zur Auswahl stehen 11 Standardfunktionen. Die Schranke schließt entweder durch den manuellen Schließbefehl, automatisch nach Durchfahrt oder in Abhängigkeit von den angeschlossenen Sicherheitseinrichtungen. Der Anschluss zusätzlicher Personenschutz-einrichtungen ist möglich. Neben den Standardbetriebsarten sind weitere Sonderfunktionen integriert. Mit diesen können Warneinrichtungen und Signalampeln angesteuert werden. Die Speicherung der aktivierten Öffnungsimpulse ermöglicht einen automatischen Betrieb, bei dem die Schranke so lange geöffnet bleibt, bis alle berechtigten Fahrzeuge durchgefahren sind. Bei Spannungsausfall kann gewählt werden, ob die Schranke erst nach einem manuellen Reset, nach einem Signalreset oder automatisch in Betrieb gehen soll. Aus Sicherheitsgründen wird werksmäßig die manuelle Resetfunktion eingestellt. Die Schranke bleibt dabei so lange offen, bis die Resettaste an der Steuerung manuell betätigt wird. Der elektrische Anschluss erfolgt über die großen Netzanschluss- und übersichtlichen Steuerungsspannungsklemmen. Der Schrankenmotor wird verschleißfrei über TRIAC-Endstufen angesteuert. Alle Signaleingänge und Relaisausgänge sind galvanisch optoentkoppelt. Die Einstellung der Betriebsart und die Auswahl der speziellen Funktionen erfolgt einfach über einen Dreh-schalter und einen DIP-Schalter. Zur Spannungsversorgung externer Steuerungserweiterungen, wie zum Beispiel Schleifen-detektoren, stehen 24 V DC / max. 0,5 A zur Verfügung.

Zentrale:
Bavaria Zeitdienst GmbH
Asterweg 1
93053 Regensburg
Tel. +49 (0) 941-787790
Tel. +49 (0) 941-787790
Fax +49 (0) 941-7877920
info@bavaria-zeitdienst.de

Niederlassungen:
Auflegerstraße 12
81735 München
Tel. +49 (0) 89-491091
Tel. +49 (0) 89-402406
Fax +49 (0) 89-402406
www.bavaria-zeitdienst.de

Bucher Hauptstraße 29
90427 Nürnberg
Tel. +49 (0) 911-381919
Tel. +49 (0) 911-383247
Fax +49 (0) 911-383247

Vertriebsbüro Buchloe:
Am Altensberg 9
86807 Buchloe
Tel. +49 (0) 8241-996435
Tel. +49 (0) 8241-996436
Fax +49 (0) 8241-996436

Steuernummer: 244/122/10790
USt-IdNr.: DE 238 074 656
Amtsgericht Regensburg HRB 9521
Dem Auftrag liegen unsere Geschäftsbedingungen zu Grunde.
Geschäftsführer: Michael Niedermayer

Bankverbindungen:
Volksbank Regensburg (BLZ 750 900 00) 42 811
IBAN: DE78 7509 0000 0000 042811 - SWIFT CODE / BIC: GENODE F1R01
HypoVereinsbank München (BLZ 700 202 70) 395 999
Stadtsparkasse Nürnberg (BLZ 760 501 01) 1 142 565
Sparkasse Regensburg (BLZ 750 500 00) 103 879
Raiffeisenbank Donaustauf (BLZ 750 620 26) 128 902

Der aktive Zustand der Ein- und Ausgänge wird durch LED angezeigt und vereinfacht somit die Bedienung und die Fehlerdiagnose. Für den manuellen Betrieb der Schranke kann ein Bedienpult mit zusätzlichem Schalter „Dauerauf“ und LED-Anzeigen angeschlossen werden.

Die Signaleingänge

Die 6 Signaleingänge (24 VDC) erfüllen folgende Funktionen:

- Eingang 1 = Öffnen *
- Eingang 2 = Öffnungsschleifendetektor *
- Eingang 3 = Schließen *
- Eingang 4 = Personenschutzeinrichtung
- Eingang 5 = Überwachung
- Eingang 6 = Endschalter
- * oder gemäß eingestellter Betriebsart

Die Relaisausgänge

Die 4 potentialfreien Relaisausgänge sind mit max. 1,0 A / 24 VDC belastbar. Die benötigten Funktionen können mittels DIP-Schalter eingestellt werden.

- Ausgang 1 =Motordrehrichtung oder Rückmeldung „ZU“
- Ausgang 2 =Impuls, wenn Schranke öffnet oder Impuls nach Freigabe der Überwachungseinrichtung (Durchfahrt)
- Ausgang 3 =Ansteuerung Warnleuchte oder Signalampel
- Ausgang 4 =Sammelstörmeldung oder Ampelansteuerung

Montage, Installation und Anschluss

Alle elektrischen Installationsarbeiten sind von autorisiertem Fachpersonal auszuführen. Im Lieferumfang ist das Montagematerial für die Schranke, sowie das Befestigungsmaterial für den Schrankenbaum enthalten.

Die Sicherheit

Für die Installation und den Betrieb der Schranke müssen die Angaben in der Betriebsanleitung sowie die länderspezifischen Richtlinien und Vorschriften zur Unfallverhütung beachtet und eingehalten werden. Es wird ausdrücklich darauf hingewiesen, dass Schranken nur für den Fahrzeugverkehr verwendet werden dürfen. Der Betreiber muss durch geeignete Maßnahmen eine strikte Trennung von Fahrzeug- und Personenverkehr sicherstellen. Bauliche Trennungen, wie zum Beispiel Fußgängerwege neben der Fahrbahn, müssen durch Warnhinweise und entsprechende, klar gekennzeichnete Beschilderungen ergänzt werden.

Im Lieferumfang sind zwei Piktogramme „Verbot für Fußgänger“ enthalten. Die Öffnungs- und Schließbewegungen müssen beobachtet und überwacht werden. Der Betrieb der Schrankenanlage ohne Sichtkontrolle und Überwachung ist nicht erlaubt.

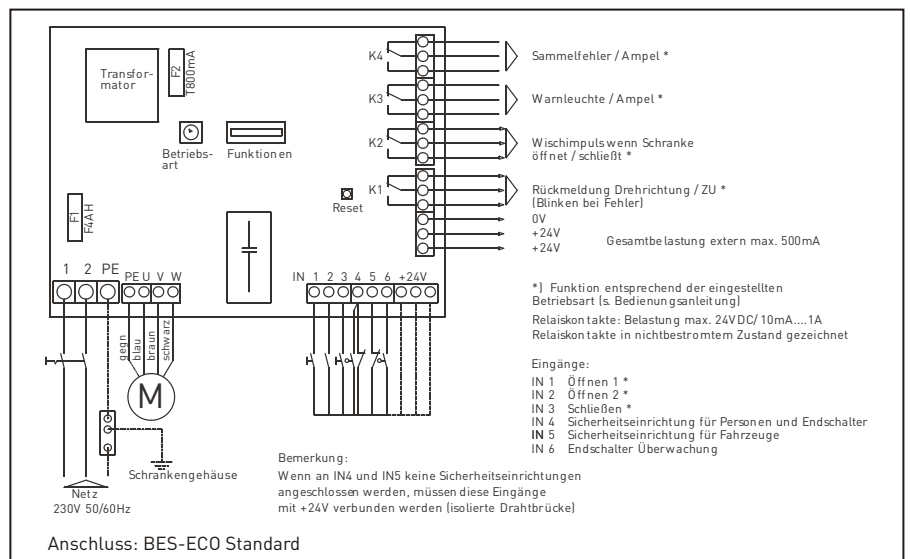
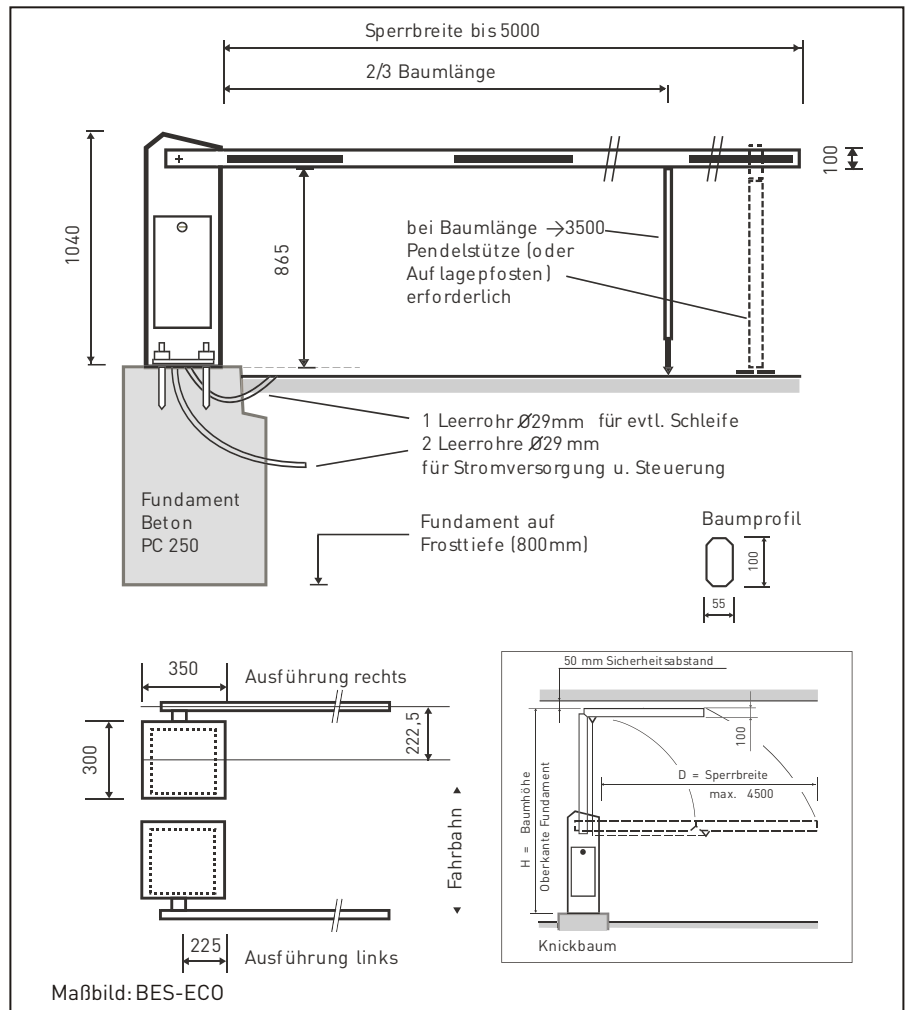

Zentrale:
Bavaria Zeitdienst GmbH
Asterweg 1
93053 Regensburg
Tel.+49 (0) 941-787790
Tel.+49 (0) 941-787790
Fax +49 (0) 941-7877920
info@bavaria-zeitdienst.de

Niederlassungen:
Auflegerstraße 12
81735 München
Tel.+49 (0) 89-491091
Tel.+49 (0) 89-402406
Fax +49 (0) 89-402406
www.bavaria-zeitdienst.de

Bucher Hauptstraße 29
90427 Nürnberg
Tel.+49 (0) 911-381919
Tel.+49 (0) 911-383247
Fax +49 (0) 911-383247

Vertriebsbüro Buchloe:
Am Altensberg 9
86807 Buchloe
Tel.+49 (0) 8241-996435
Tel.+49 (0) 8241-996436
Fax +49 (0) 8241-996436

Steuernummer: 244/122/10790
USt-IdNr.: DE 238 074 656
Amtsgericht Regensburg HRB 9521
Dem Auftrag liegen unsere Geschäftsbedingungen zu Grunde.
Geschäftsführer: Michael Niedermayer

Bankverbindungen:
Volksbank Regensburg (BLZ 750 900 00) 42 811
IBAN: DE78 7509 0000 0000 042811 *SWIFT CODE / BIC: GENODE F1001
HypoVereinsbank München (BLZ 700 202 70) 395 999
Stadtsparkasse Nürnberg (BLZ 760 501 01) 1 142 565
Sparkasse Regensburg (BLZ 750 500 00) 103 879
Raiffeisenbank Donaustauf (BLZ 750 620 26) 128 902