



Zubehör Typ-M

Bedienpulte BP

Technische Änderungen vorbehalten!

Beschreibung

Das Bedienpult besteht aus einem form-schönen Kunststoffgehäuse und dient zur Ansteuerung aller Schranken Typ-M die mit einem Steuergerät MUB oder MLC ausgerüstet sind. Über 2 getrennte Drucktaster kann der Schrankenbaum jeweils in die Waagrechte oder senkrechte Position gefahren werden. Mit einem zusätzlichen Schalter kann die Steuerung auf „Dauerauf“ oder auf „Automatikbetrieb“ gestellt werden.

Weitere Funktionen wie:

- Totmann
- Impulsfolge AUF / ZU über einen Taster
- Impulsbetrieb AUF / ZU über zwei getrennte Taster
- und Automatikbetrieb

können mit dem Bedienpult für alle Schranken mit MUB und MLC realisiert werden. Eingebaute Leuchtdioden zeigen den Zustand des Schrankenbaumes für offen (grün) oder geschlossen (rot) an.

Zwischen Schranke und Bedienpult ist ein 6 adriges, abgeschirmtes Kabel erforderlich. Um die Funktionssicherheit zwischen Steuergerät und Bedienpult zu gewährleisten, muss bei einer max. Leitungslänge von 300 Metern mindestens ein Leitungsquerschnitt von 0,5 mm² verlegt werden.

Die Bedienpulte werden mit je einem 3 Meter langen, flexiblen Anschlusskabel ausgeliefert und ermöglichen somit einen einfachen Anschluss an die bauseits vorgesehenen Anschlussdosen.

Wird eine Schranke von mehreren Bedienstellen aus angesteuert, so können diese Bedienpulte parallel an das jeweilige Steuergerät angeschlossen werden. Dabei ist jedoch zu beachten, dass die Funktion „Dauerauf“ jedes Bedienpultes als übergeordnet anzusehen ist.

Um den Platz optimal zu nutzen, können mehrere Schranken gemeinsam angesteuert werden. Dabei wird für jedes Schrankensteuergerät ein separates Kabel aus dem Pultgehäuse herausgeführt (Bild 1).

Folgende Bedienpulte sind erhältlich:

- BP-1-M für 1 Schranke
- BP-2-M für 2 Schranken
- BP-3-M für 3 Schranken
- BP-4-M für 4 Schranken

Gehäuseabmessungen L x B x H:
190 mm x 138 mm x 53 mm
Gewicht: ca. 200 Gramm
Betriebsspannung: 24 V DC

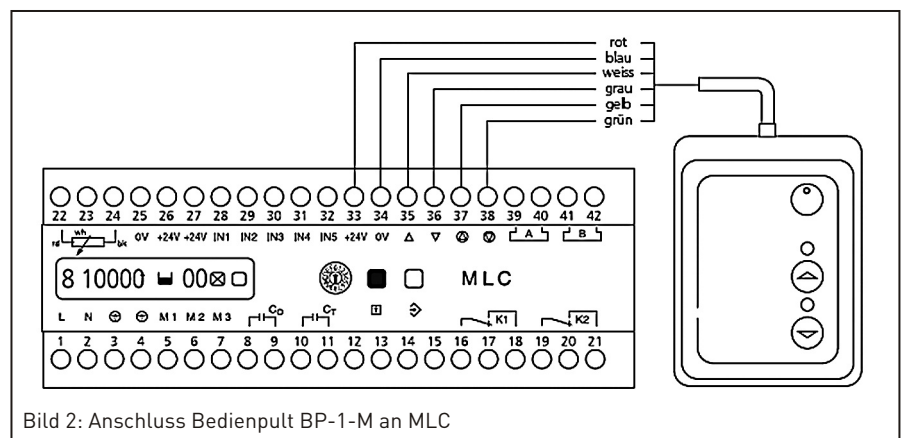
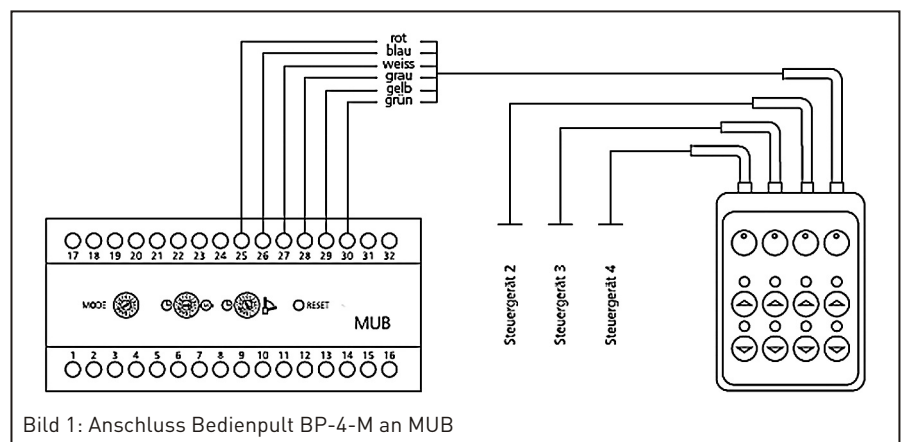

Zentrale:
Bavaria Zeitdienst GmbH
Asterweg 1
93053 Regensburg
Tel. +49 (0) 941-787790
Tel. +49 (0) 941-787790
Fax +49 (0) 941-7877920
info@bavaria-zeitdienst.de

Niederlassungen:
Auflegerstraße 12
81735 München
Tel. +49 (0) 89-491091
Tel. +49 (0) 89-402406
Fax +49 (0) 89-402406
www.bavaria-zeitdienst.de

Bucher Hauptstraße 29
90427 Nürnberg
Tel. +49 (0) 911-381919
Tel. +49 (0) 911-383247
Fax +49 (0) 911-383247

Vertriebsbüro Buchloe:
Am Altensberg 9
86807 Buchloe
Tel. +49 (0) 8241-996435
Tel. +49 (0) 8241-996436
Fax +49 (0) 8241-996436

Steuernummer: 244/122/10790
USt-IdNr.: DE 238 074 656
Amtsgericht Regensburg HRB 9521
Dem Auftrag liegen unsere Geschäftsbedingungen zu Grunde.
Geschäftsführer: Michael Niedermayer

Bankverbindungen:
Volksbank Regensburg (BLZ 750 900 00) 42 811
IBAN: DE78 7509 0000 0000 042811 · SWIFT CODE / BIC: GENODE F1R01
HypoVereinsbank München (BLZ 700 202 70) 395 999
Stadtparkasse Nürnberg (BLZ 760 501 01) 1 142 565
Sparkasse Regensburg (BLZ 750 500 00) 103 879
Raiffeisenbank Donaustauf (BLZ 750 620 26) 128 902